

Atlas GS Double

DISPLAY MOUNT

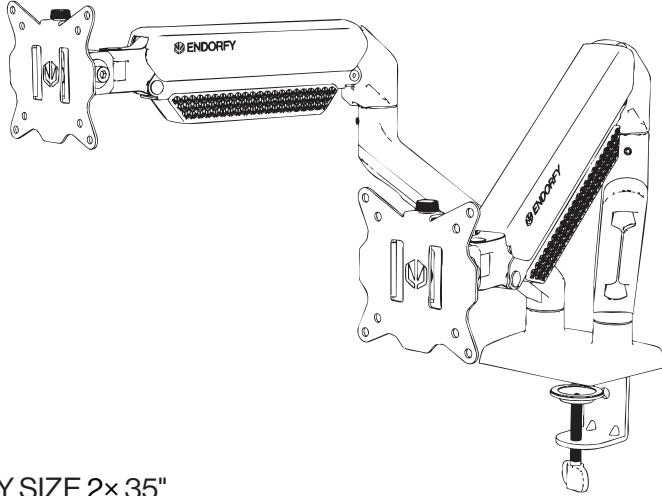

70-1634

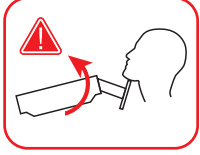









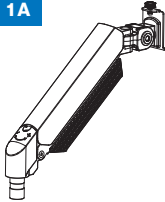
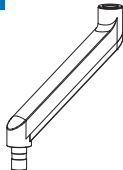

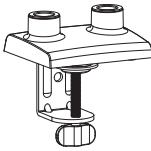

- ▀▀▀ MAX DISPLAY SIZE 2× 35"
- ▀▀▀ TILT ADJUSTMENT -45° TO +90°
- ▀▀▀ VESA MOUNTING 75×75 / 100×100

EY8F009

▀▀▀ More at

www.endorfy.com

ACCESSORIES

1A  x2	1B  x2	2  x1	4  x1		
		3  x1			
5  x2	6  x1	7  x1	8  x1		
	L	M	S		
A  x8	B  x8	C  x8	D  x8	E  x8	F  x8
M4 × 12 mm	M4 × 16 mm	M5 × 12 mm	M5 × 16 mm		

Designed by
ENDORFY

COOLING SP. Z O.O.
UL. SOKOŁOWSKA 24
05-806 SOKOŁÓW, POLSKA
TEL. +48222920130
MADE IN CHINA

- EN** Begin assembly only after you have read and fully understood this manual.
Ensure that the mounting surface is strong enough to support both the clamp and the monitor.
Warning! Installation must be carried out by two people.
- CS** Montáž výrobku zahajte až po přečtení celého návodu.
Ujistěte se, že je povrch, na který chcete držák namontovat, dostatečně pevný, aby udržel namontovaný držák společně s monitorem/obrazovkou.
Pozor! Montáž musí provádět dvě osoby!
- DA** Læs hele vejledningen, før du begynder at montere produktet.
Sørg for, at monteringsområdet er stærk nok til at bære det monterede beslag med skærmen.
Bemærk! Monteringen skal udføres af to personer!
- DE** Beginnen Sie mit dem Zusammenbau des Produkts erst, nachdem Sie die Anleitung vollständig gelesen haben.
Vergewissern Sie sich, dass die Montagefläche ausreichend stabil ist, um die montierte Halterung zusammen mit dem Bildschirm zu halten.
Achtung! Die Montage muss von zwei Personen durchgeführt werden!
- ES** No empieces a instalar el producto sin haber leído todas las instrucciones proporcionadas.
Asegúrate de que la superficie de montaje tenga la resistencia adecuada para sostener el soporte instalado con la pantalla colocada.
Ojo! En el proceso de instalación deben participar dos personas.
- FI** Älä aloita tuotteen kokoamista ennen kuin olet lukenut ohjeet kokonaan.
Varmista, että kiinnityspinta on riittävästi vahva pitämään kiinnitetyt kannattimet yhdessä näytön kanssa.
Huomio! Asennus on suoritettava kahden henkilön voimin!
- FR** Ne pas procéder au montage du produit avant d'avoir lu attentivement l'ensemble du manuel d'utilisation.
S'assurer que la surface de montage est suffisamment solide pour supporter le support une fois installé avec l'écran.
Attention! Le montage doit être effectué par deux personnes !
- HU** Ne kezdje el a termék összeszerelését, amíg nem olvasta el teljesen a használati utasítást.
Győződjön meg arról, hogy a rögzítési felület elég erős ahhoz, hogy a felszerelt tartót a képernyővel együtt tartsa.
Figyelem! Az összeszerelést két személynek kell elvégeznie!
- IT** Iniziare il montaggio solo dopo aver letto e compreso completamente il presente manuale.
Assicurarsi che la superficie di montaggio sia sufficientemente robusta da sostenere sia il supporto che il monitor.
Attenzione! Il montaggio deve essere eseguito da due persone.
- NO** Ikke begynn å montere produktet før du har lest instruksjonene nøye.
Sørg for at monteringsoverflaten er sterk nok til å bære den monterte braketten sammen med skjermen.
OBS! Monteringen må utføres av to personer!
- PL** Montaż produktu rozpocznij dopiero wtedy, gdy zapoznasz się z instrukcją w pełni.
Upewnij się, że powierzchnia montażowa jest wystarczająco wytrzymała, by utrzymać zamontowany uchwyt wraz z ekranem.
Uwaga! Montaż należy wykonywać w dwie osoby!
- RO** Începeți să montați produsul doar după ce ați citit complet instrucțiunile.
Asigurați-vă că suprafața de montare este rezistentă pentru a susține suportul montat împreună cu ecranul.
Atenție! Montarea trebuie efectuată de două persoane!
- RU** Не приступайте к монтажу изделия, пока полностью не изучите инструкцию.
Убедитесь, что монтажная поверхность достаточно прочная, чтобы выдержать вес установленного держателя вместе с экраном.
Внимание! Монтаж должны выполнять два человека!
- SK** Montáž produktu začnite až po dôkladnom oboznámení sa s návodom.
Uistite sa, že montážny povrch je dostatočne pevný, aby udržal namontovaný držiak spolu s obrazovkou.
Pozor! Montáž musia vykonávať dve osoby!
- SV** Börja inte med monteringen förrän du har läst hela instruktionen.
Se till att monteringsytan är tillräckligt stark för att hålla fast det monterade fästet tillsammans med skärmen.
Obs! Monteringen bör utföras av två personer!
- UK** Не починайте монтувати виріб, доки повністю не прочитаєте інструкцію.
Переконайтеся, що монтажна поверхня достатньо міцна, щоб утримувати встановлений кронштейн разом з екраном.
Увага! Монтаж повинен здійснюватися двома людьми!



MONITOR



MONITOR



MONITOR



MONITOR



1A

4 x1

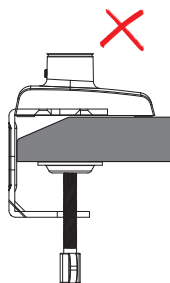
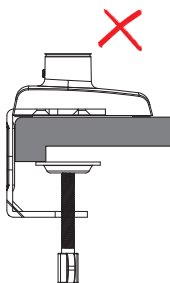
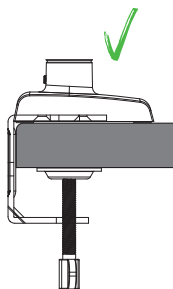
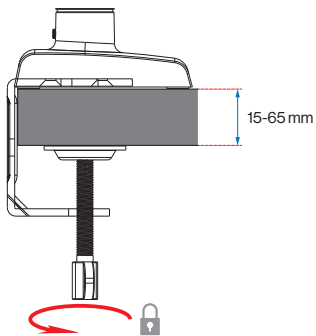
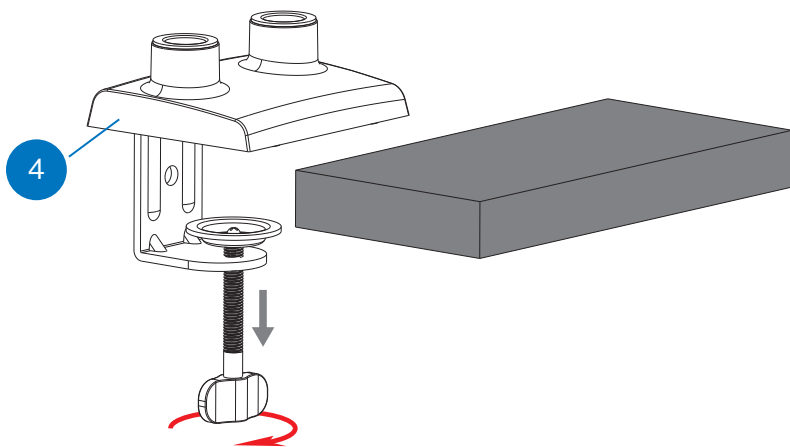

1B

4 x1

6 x1

7 x1

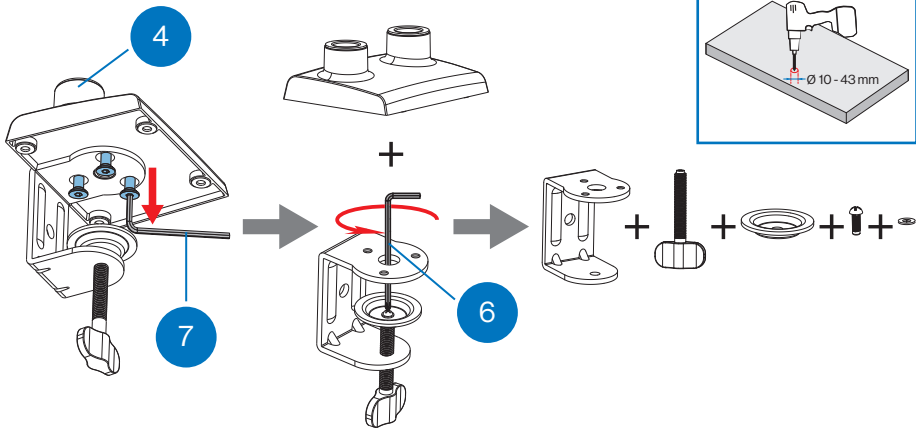

2 x1

3 x1

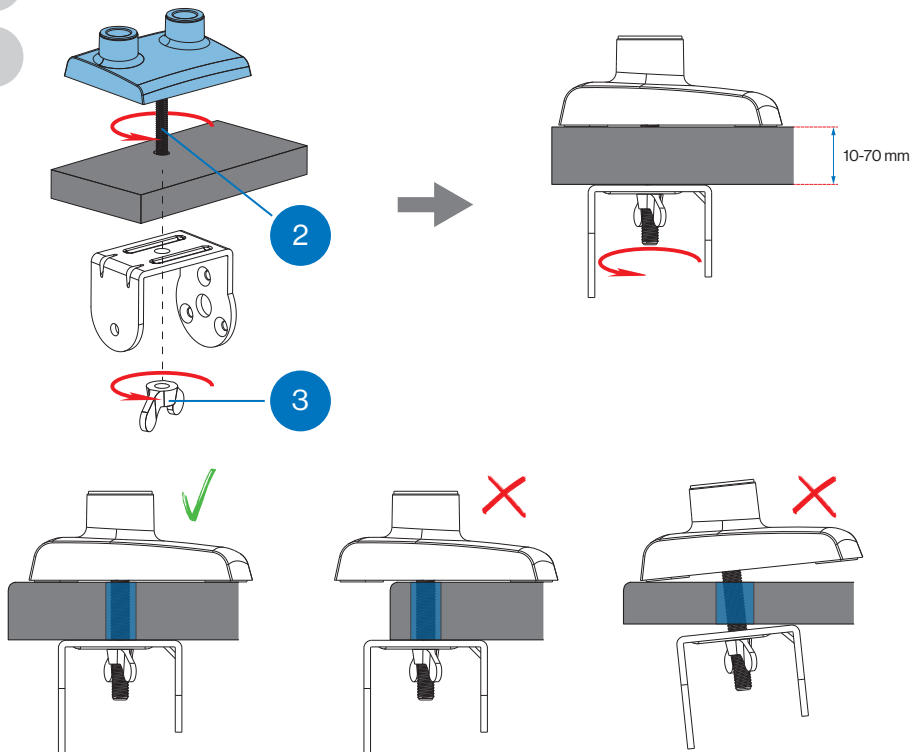

2

1B x2

8 x1

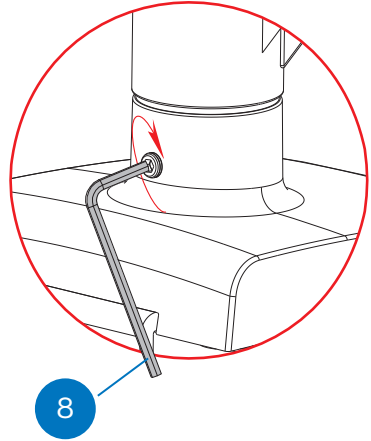
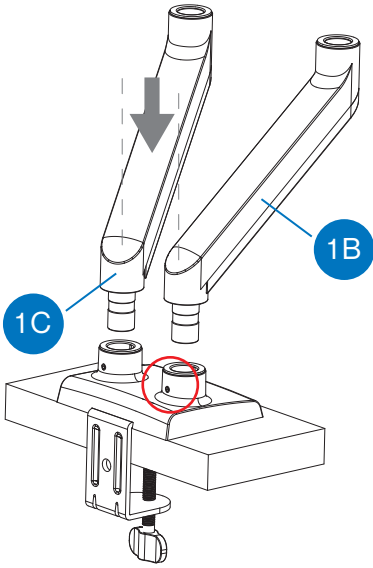

1A x2

8 x1

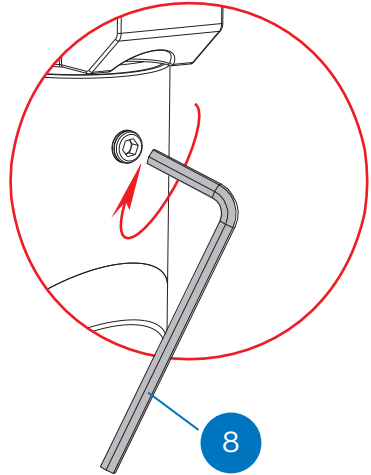
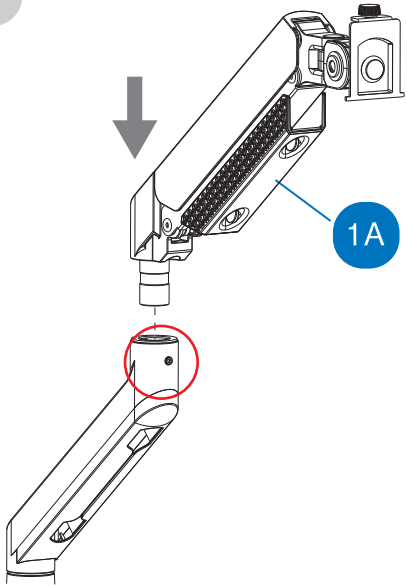

3A

3 x2

6 x1

E x8

* x8

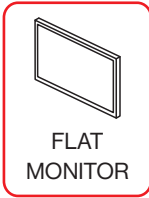

* A / C

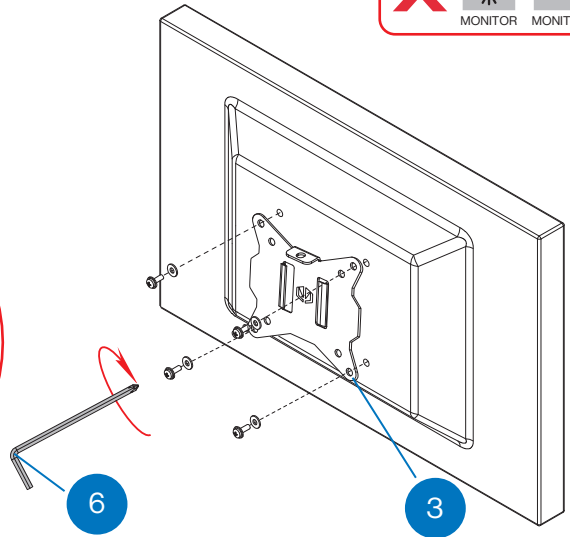
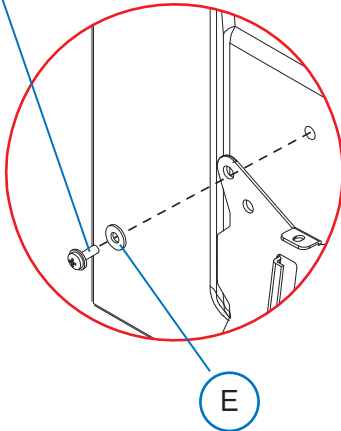

EN: Do not overtighten the screws, as this may cause damage to the monitor. **CS:** Šrouby neutahujte příliš silně, aby nedošlo k poškození obrazovky/monitoru. **DA:** Stram ikke skruerne for hårdt, da det kan beskadige skærmen. **DE:** Ziehen Sie die Schrauben nicht zu fest an, da dies zu einer Beschädigung des Monitors führen kann. **ES:** No aprietes demasiado los tornillos, ya que esto podría dañar la pantalla. **FI:** Älä kiristä ruuveja liikaa, sillä se voi vahingoittaa näyttöä. **FR:** Ne pas trop serrer les vis, car cela pourrait endommager le moniteur. **HU:** Ne húzza túl a csavarokat, mert ez károsíthatja a monitort. **IT:** Non serrare eccessivamente le viti, poiché ciò potrebbe danneggiare il monitor. **NO:** Ikke trekk til skruene for hardt, da dette kan skade skjermen. **PL:** Nie dokręcaj śrub zbyt mocno, ponieważ może to spowodować uszkodzenie monitora. **RO:** Nu strângeți prea tare șuruburile, deoarece puteți deteriora monitorul. **RU:** Не затягивайте винты слишком сильно, так как это может привести к повреждению монитора. **SK:** Skrutky príliš neutahujte, pretože by mohli dôjsť k poškodeniu monitora. **SV:** Dra inte åt skruvarna för hårt eftersom det kan skada bildskärmen. **UK:** Не затягуйте гвинти занадто сильно, оскільки це може призвести до пошкодження монітора.

3B

3 x2

6 x1

E x8

F x8

* x8

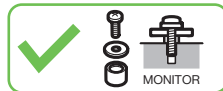
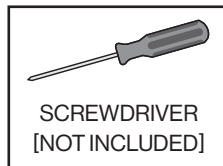

* B / D

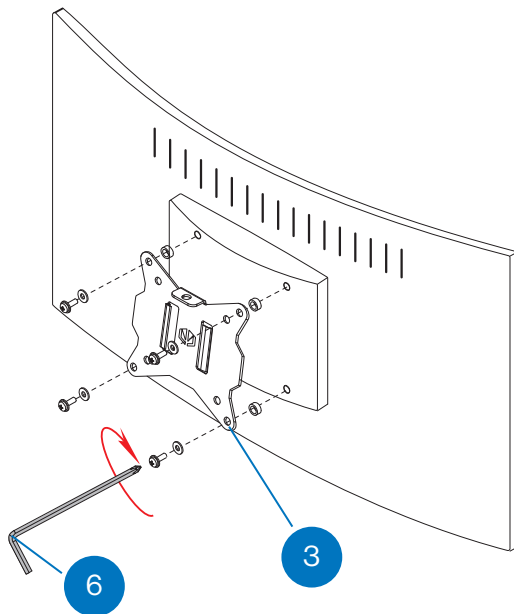
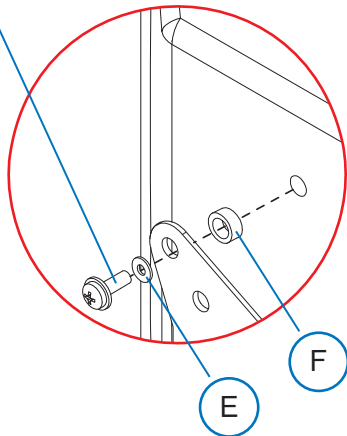

EN: Do not overtighten the screws, as this may cause damage to the monitor. **CS:** Šrouby neutahujte příliš silně, aby nedošlo k poškození obrazovky/monitoru. **DA:** Stram ikke skruerne for hårdt, da det kan beskadige skærmen. **DE:** Ziehen Sie die Schrauben nicht zu fest an, da dies zu einer Beschädigung des Monitors führen kann. **ES:** No aprietes demasiado los tornillos, ya que esto podría dañar la pantalla. **FI:** Älä kiristä ruuveja liikaa, sillä se voi vahingoittaa näyttöä. **FR:** Ne pas trop serrer les vis, car cela pourrait endommager le moniteur. **HU:** Ne húzza túl a csavarokat, mert ez károsíthatja a monitort. **IT:** Non serrare eccessivamente le viti, poiché ciò potrebbe danneggiare il monitor. **NO:** Ikke trekk til skruene for hardt, da dette kan skade skjermen. **PL:** Nie dokręcaj śrub zbyt mocno, ponieważ może to spowodować uszkodzenie monitora. **RO:** Nu strângeți prea tare șuruburile, deoarece puteți deteriora monitorul. **RU:** Не затягивайте винты слишком сильно, так как это может привести к повреждению монитора. **SK:** Skrutky príliš neutahujte, pretože by mohli dôjsť k poškodeniu monitora. **SV:** Dra inte åt skruvarna för hårt eftersom det kan skada bildskärmen. **UK:** Не затягуйте гвинти занадто сильно, оскільки це може призвести до пошкодження монітора.



4

1A x2

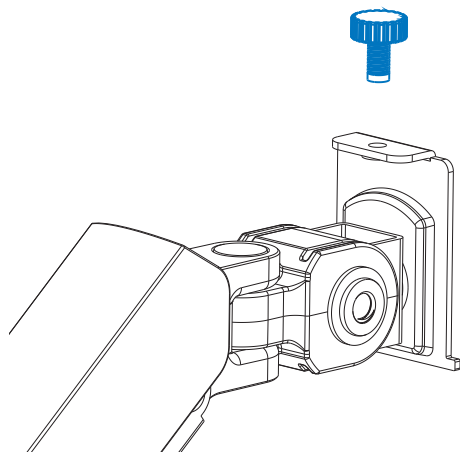
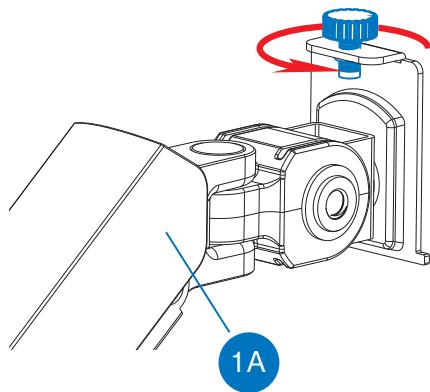

EN: HEAVY! Assistance from another person is recommended. **CS:** TĚŽKÉ! Při vykonávání této činnosti doporučujeme využít asistence druhé osoby. **DA:** TUNGT! Det anbefales at få hjælp af en anden person ved denne handling. **DE:** SCHWER! Bei der Durchführung dieser Tätigkeit wird die Unterstützung durch eine zweite Person empfohlen. **ES:** PESADO! Se recomienda la ayuda de una segunda persona para llevar a cabo esta actividad. **FI:** PAINAVA! On suositeltavaa, että toinen henkilö avustaa sinua tässä toiminnassa. **FR:** LOURD! Il est recommandé de demander l'aide d'une autre personne pour effectuer cette opération. **HU:** NEHÉZ! Ennek a tevékenység elvégzéséhez ajánlott egy második személy segítségé. **IT:** OGGETTO PESANTE! Si consiglia l'assistenza di una seconda persona durante questa operazione. **NO:** TUNGT! Vi anbefaler at du får hjelp av en annen person i utførelsen av denne oppgaven. **PL:** CIĘŻKIE! Zalecana pomoc drugiej osoby przy wykonywaniu tej czynności. **RO:** GREU! Se recomandă ca această sarcină să fie efectuată împreună cu o a doua persoană. **RU:** НТЯЖЕЛОЕ! При выполнении этой работы рекомендуется помощь второго человека. **SK:** ŤAŽKÉ! Pri vykonávaní tejto činnosti sa odporúča pomoc druhej osoby. **SV:** TUNGT! Vi rekommenderar att en annan person hjälper dig att genomföra denna aktivitet. **UK:** ВАЖКЕ! Рекомендується допомога другої особи у виконанні цього завдання.

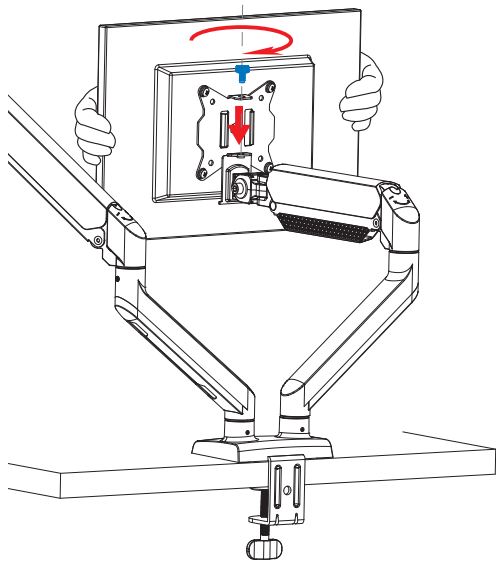

EN: The arm tension is factory-set to a medium level. When attaching the monitor, hold it firmly with both hands to prevent it from dropping suddenly. **CS:** Odpor ramene je zpočátku nastaven na střední hodnotu. Během montáže monitoru/obrazovky jej/ji držte oběma rukama a nenechte jej/ji náhle poklesnout. **DA:** Armens modstand er indledningsvis indstillet til en mellemstilling. Når skærmen monteres, skal den holdes med begge hænder for at forhindre, at den pludseligt falder ned. **DE:** Der Widerstand des Arms ist zunächst auf mittleren Wert eingestellt. Halten Sie den Monitor während der Montage mit beiden Händen fest und lassen Sie ihn nicht plötzlich fallen. **ES:** El tensado del brazo está prefijado a un nivel intermedio. A la hora de instalar la pantalla, sujétala con ambas manos evitando su caída descontrolada. **FI:** Käsivarren kireys asetetaan aluksi väliarvoon. Kun asennat näyttöä, pidä siitä kiinni molemmin käsin äläkä anna sen pudota äkillisesti. **FR:** La tension du bras est initialement réglée sur une valeur intermédiaire. Lors du montage du moniteur, le tenir à deux mains et éviter qu'il ne tombe brusquement. **HU:** A kar feszültsége kezdetben közepes értékre van beállítva. Felszerelésekor tartsa a monitort mindkét kezével, és ne hagyja, hogy hirtelen leessen. **IT:** La tensione del braccio è preimpostata in fabbrica su un livello medio. Durante il montaggio del monitor, tenerlo saldamente con entrambe le mani per evitare che cada improvvisamente. **NO:** Armens fjærspenning er i utgangspunktet innstilt på en mellomverdi. Når du monterer skjermen, må du holde den med begge hender slik at den ikke faller plutselig under monteringen. **PL:** Opór ramienia jest początkowo ustawiony na wartość pośrednią. Podczas montowania monitora należy trzymać go obiema rękoma i nie dopuścić do jego nagłego opadnięcia. **RO:** Brațul are rezistența care este setată inițial la o valoare medie. În momentul montării monitorului, țineți-l cu ambele mâini și asigurați-vă că nu cade brusc. **RU:** Изначально натяжение кронштейна установлено на промежуточное значение. При установке монитора необходимо держать его обеими руками и не допустить его резкого падения. **SK:** Skrutky prílisi neufahajte, pretože by mohli dôjsť k poškodeniu monitora. **SV:** Napätie ramena je na začiatku nastavené na strednú hodnotu. Pri montáži monitora ho držte oboma rukami a nenechajte ho náhle spadnúť. **UK:** Армсн моtстддд р initial instállt på ett mellanvärde. När du monterar bildskärmen ska du hålla den med båda händerna för att förebygga att den plötsligt sjunker.



5

6 x1

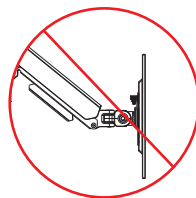
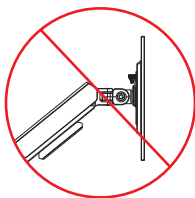
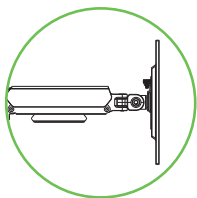
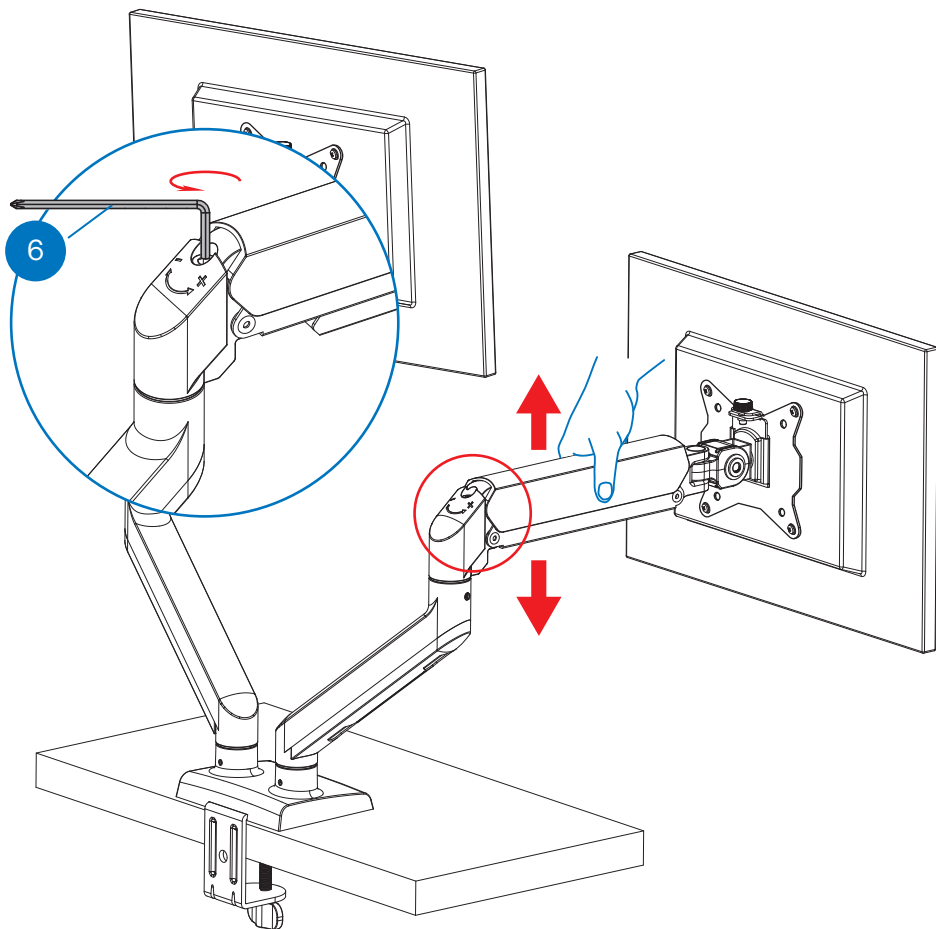

6

6 x1

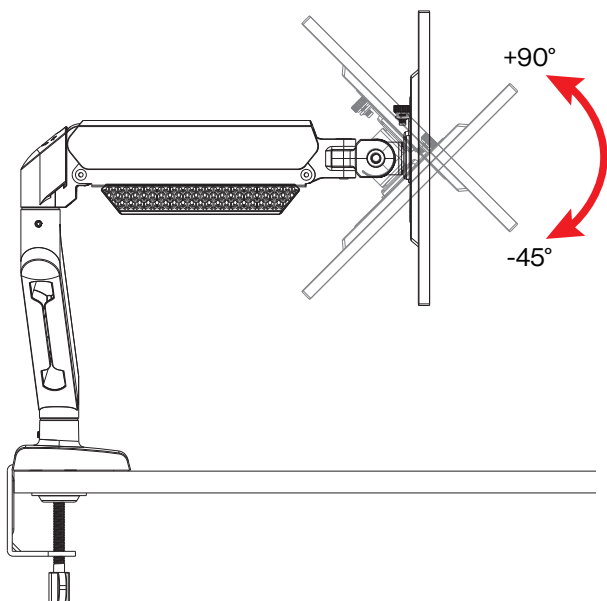
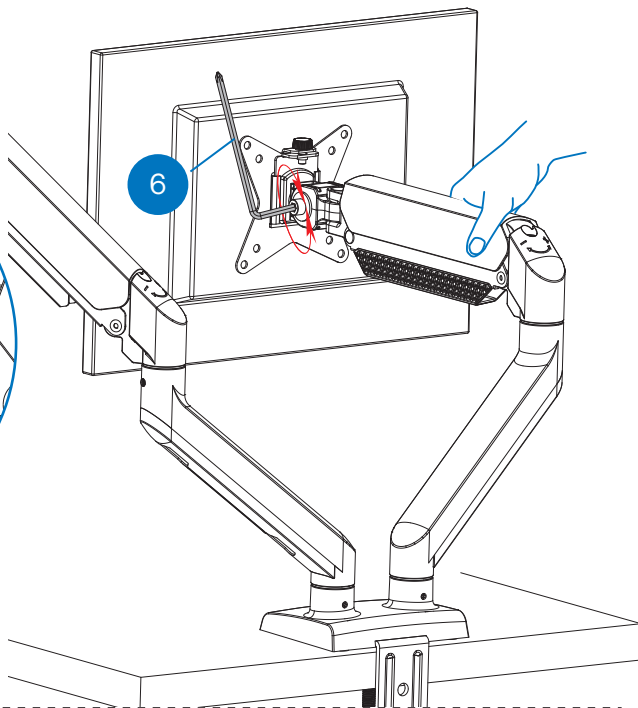
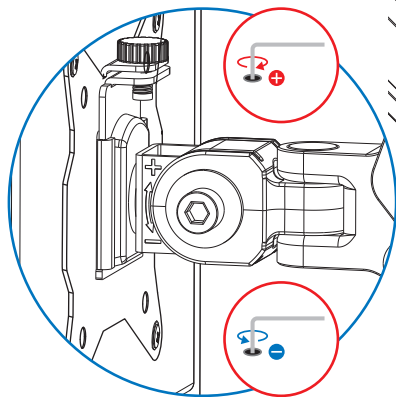

7

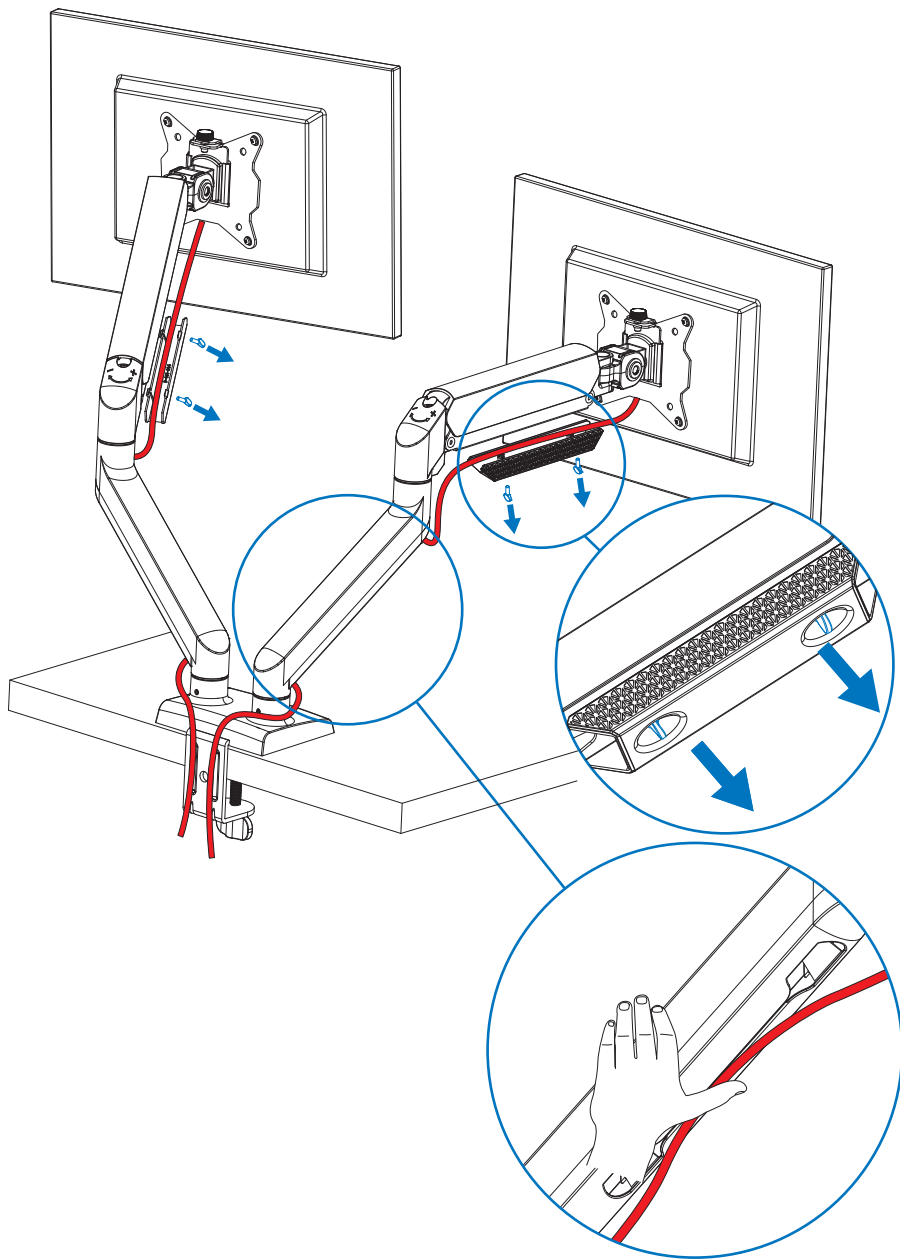

8

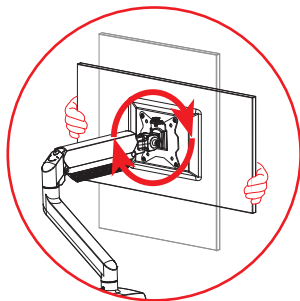
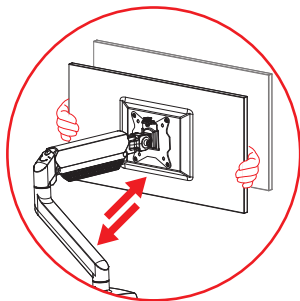
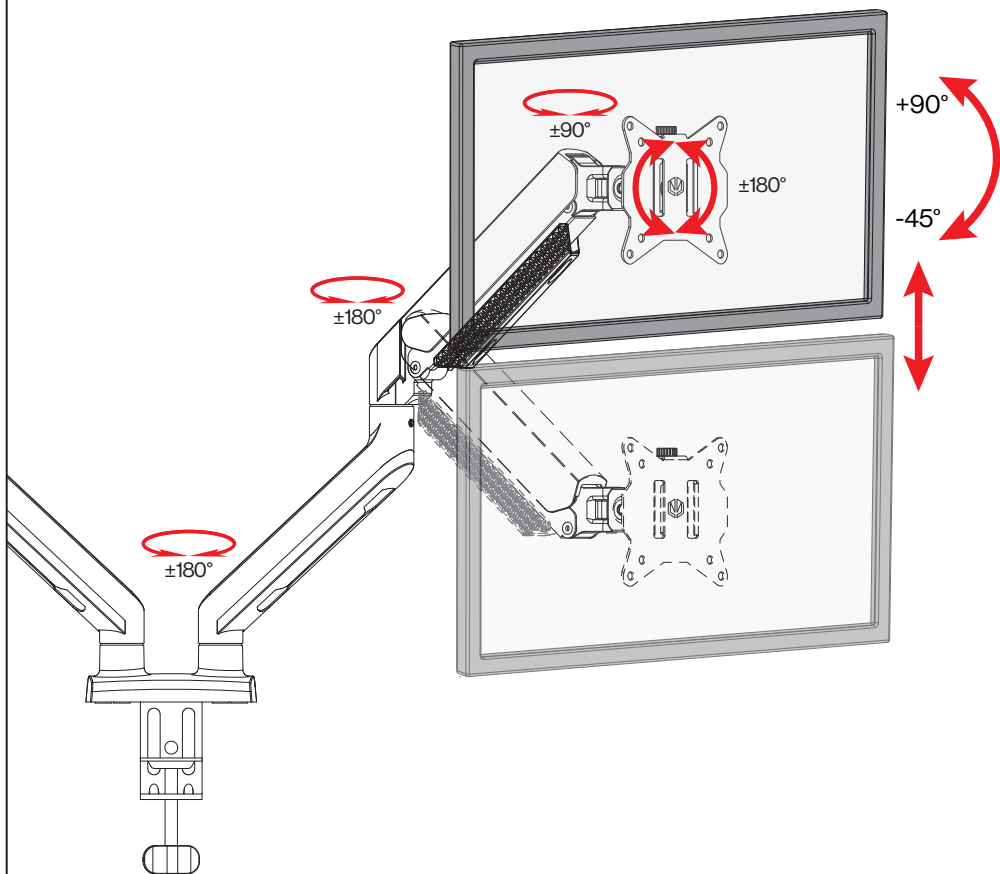
**ENDORFY**NEED MORE
INFORMATION?[ENDORFY.COM/EY8F009](https://www.endorfy.com/EY8F009)

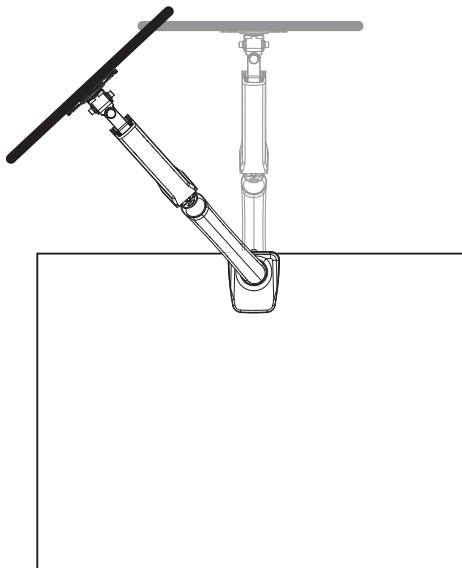
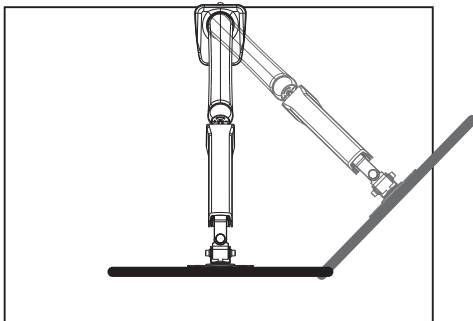

EN: For your own safety, never extend the clamp and monitor beyond the edge of the desk! **CS:** V zájmu vlastní bezpečnosti nevysunujte držák monitoru/obrazovky mimo okraj psacího stolu! **DA:** For din egen sikkerheds skyld bør du ikke trække skærmholderen ud over skrivebordets kant! **DE:** Zu Ihrer eigenen Sicherheit sollten Sie die Halterung zusammen mit dem Bildschirm nicht über die Schreibtischkante hinaus ausfahren! **ES:** Por tu propia seguridad, no extiendas el soporte de la pantalla más allá del borde del escritorio. **FI:** OMAN turvallisuuksi vuoksi älä ulota näyttön pidikettä työpöydän reunaa pidemmälle! **FR:** Pour votre sécurité, ne pas faire dépasser le support avec les écrans au-delà du bord du bureau! **HU:** Saját biztonsága érdekében ne húzza ki a képernyőtartót az íróasztal szélén túl! **IT:** Per la propria sicurezza, non estendere il supporto con il monitor oltre il bordo della scrivania! **NO:** Av hensyn til din egen sikkerhet må du ikke forlenge skjermholderen utover kanten av skrivebordet! **PL:** Dla własnego bezpieczeństwa nie należy wysuwać uchwyty z ekranami poza krawędź biurka! **RO:** Pentru siguranța dumneavoastră, nu extindeți suportul pentru ecran mai departe de marginea biroului! **RU:** В целях безопасности не выдвигайте держатель экрана за край стола! **SK:** V záujme vlastnej bezpečnosti nevysúvajte držiak obrazovky za okraj stola! **SV:** För din egen säkerhet dra inte skärmhållaren utanför skrivbordets kant! **UK:** Задля власної безпеки не висувайте кріплення екрана за край столу!



Asaslible

►► ES Safety instruction

- 1. The product should be used as intended. Incorrect use may damage the product and be dangerous to your health. Do not disassemble.
- 2. The warranty does not cover mechanical damage to the product.
- 3. This device is intended for indoor use, under normal humidity conditions. Do not use outdoors.
- 4. Do not install with the device without read of children.
- 5. Do not prevent damage from condensation, allow the device to warm up to ambient temperature before use.
- 6. Do not use with any other device. Do not touch the device when it is hot.
- 7. Do not use removable components inside. Return to authorized service center for repair.
- 8. Do not use the device or modification if you do not understand the instructions.
- 9. Do not use the product near liquids or in places where it may be directly exposed to liquids. If the device comes into contact with any liquids, immediately disconnect the power source and contact the authorized service center.
- 10. In the event of a malfunction, disconnect it from the power source immediately and contact ENDORFF Technical Support.
- 11. Do not use the device with electrical equipment that is not intended for use with it.
- 12. The end user is responsible for correct disposal of unnecessary or faulty electrical equipment by returning it to the collection point or to the local collection and recycling center. Contact your local authorities for additional information.
- 13. The product should be assembled according to the instructions, using appropriate tools.
- 14. Do not use power tools (e.g. electric screwdriver) to assemble the product, this may damage the threads.
- 15. Do not touch the lens, especially do not touch the lens.
- 16. Before using the product, make sure that it has been correctly assembled and is placed on an even, stable surface.
- 17. Do not use the device on uneven ground, on a surface that is uneven or near a fire.
- 18. Do not place the product less than 1m away from active heat sources.
- 19. Do not touch or inspect the condition of the connections and the power source connections.
- 20. Do not exceed the maximum load for the particular product (information in the instructions).
- 21. Failure to observe the items mentioned above may result in product damage.
- 22. Sharp, heavy, and rough objects, as well as pet claws, may damage the material / eco-leather / tabletop.

►► DA Sikkerhedsvejledning

- 1. Produktet skal anvendes i overensstemmelse med de anvendelsesforhold. Ukorrekt brug kan beskadige produktet og medføre sundhedsfare for brugeren.
- 2. Garanti dækker ikke mekaniske beskadigelser af produktet.
- 3. Garantien gælder i beregnet tillidsperiode under normale fugtighedsforhold. Brug den ikke udendørs.
- 4. Montering af masker installerer eller fjerner ikke tillidsperioden.
- 5. For du skal installere udsukt, sød du være opmærksom på omgivelserstemperaturen for at undgå skader på grund af kondensering luft.
- 6. Du skal ikke forsøge at reparere eller justere produktet selv. Ret til autoriseret servicecenter for at blive repareret.
- 7. Ad indvirkninger under, som man skal følge. Se brugsinstruktion til brug af produktet på dansk.
- 8. Du skal ikke udsætte det til brug med andre end det bestemte formål.
- 9. Brug ikke produktet i nærheden af vand, olie, sprødemiddel eller andre kemikalier. Tilfælde af kontakt med væsker skal produktet rengøres med en mild sæbeopløsning.
- 10. Hvis der er defekter, skal du kontakte teknisk support eller teknikeren til ENDORFF.
- 11. Hvis du har elektroniske apparater i nærheden af produktet, skal du følge de instruktioner til brug af elektroniske apparater.
- 12. Sørg for, at produktet er korrekt monteret og ikke fungerer elektrisk udsukt til et indsmalingssted eller til en forlænger. Du kan få elektrisk chok eller ulykke. Følg altid de sikkerhedsforhold.
- 13. Produktet skal installeres monteret med væggen og udsukt af teknisk personale.
- 14. Det er forbudt at bruge elektriske værktøjer til at montere produktet - dette kan beskadige gevindet.
- 15. Du skal ikke røre ved masken i de øvre dele af masken.

- 17. For brug af produktet, skal man sikre sig, at der er korrekt monteret og placeret på en jævn, stabil overflade.
- 18. Du skal ikke bruge produktet i nærheden af varme kilder eller ild.
- 19. Produktet bør ikke placeres mindre end 1 m fra aktive varme kilder.
- 20. Kontroller jævnligt produktets tilstand for at sikre korrekt brug.
- 21. Overvåg masken for maksimal belastning for produktet (oplysninger i vejledningen).
- 22. Skarp, tung, tung og grov genstande eller katteskyer kan beskadige stoffet / øko-læder / bordplade.

►► ES Safety instruction

- 1. El producto deberá usarse únicamente conforme a su destino. Un uso indebido puede provocar un daño del producto y suponer un riesgo para la salud del usuario.
- 2. La garantía no cubre los daños mecánicos ocasionados por el uso incorrecto del dispositivo.
- 3. Este dispositivo está destinado para su uso en interiores, en condiciones normales de humedad de la casa. No lo utilice en el exterior.
- 4. No instale el dispositivo sin haber leído cuidadosamente las instrucciones.
- 5. No se permita el acceso al dispositivo mientras que este caliente hasta la temperatura ambiente para evitar un daño debido a la humedad condensada.
- 6. No intente reparar o modificar ningún componente. No toque desarmar inmediatamente la fuente de alimentación o contactar con el departamento de servicio técnico.

- 10. El caso de que aparecer un fallo en funcionamiento, debe de desconectar inmediatamente la fuente de alimentación y contactar con el departamento de servicio técnico.
- 12. Las aparatos eléctricos y electrónicos no deben desconectarse nunca con los dedos.
- 13. No utilizar el dispositivo con aparatos eléctricos que no estén diseñados para funcionar en el punto de recogida de energía. Para conseguir información adicional contacte con las autoridades locales o la tienda en la que compró el producto.
- 14. No use el dispositivo si no está seguro de que puede usarlo correctamente.
- 15. Evite el contacto con líquidos, aceite, pintura o cualquier otro producto que pueda dañar el dispositivo.
- 16. Después de 14 días del primer montaje se debe volver a apretar todos los tornillos.
- 17. Evite tocar la lente del proyector cuando se está ejecutando la instalación o cuando el dispositivo está caliente.
- 18. Evite tener el dispositivo en contacto directo con superficies calientes o superficies que emitan radiación infrarroja.
- 19. No intente reparar o modificar ningún componente. No toque desarmar inmediatamente la fuente de alimentación o contactar con el departamento de servicio técnico.
- 20. No se debe conectar el producto en un punto de recogida de energía que no sea el diseñado para tal fin.
- 21. Evite el contacto con líquidos, aceite, pintura o cualquier otro producto que pueda dañar el dispositivo.
- 22. Los objetos afilados, pesados o ásperos y los garras de animales domésticos pueden provocar daños del material / piel ecológica / tablero.

►► FR Consignes de sécurité

- 1. Le produit doit être utilisé conformément à l'usage auquel il est destiné. Une utilisation incorrecte peut endommager le produit et présenter un risque pour la santé de l'utilisateur.
- 2. La garantie ne couvre pas les dommages mécaniques dus à l'usage.
- 3. Ce produit est destiné à une utilisation en intérieur, dans une humidité de l'air normale. Ne l'utilisez pas à l'extérieur.
- 4. Ne tentez pas de réparer ou modifier le produit sans avoir lu les instructions.
- 5. Ne laissez pas accès au dispositif pendant qu'il est chaud. Attendez que le produit se refroidisse à température ambiante avant de le toucher.
- 6. Ne tentez pas de réparer ou modifier aucun composant. Ne touchez pas immédiatement la source d'alimentation ou contactez le service après-vente.

- 10. Le produit doit être utilisé conformément à l'usage auquel il est destiné. Une utilisation incorrecte peut endommager le produit et présenter un risque pour la santé de l'utilisateur.
- 12. Ne tentez pas de réparer ou modifier aucun composant. Ne touchez pas immédiatement la source d'alimentation ou contactez le service après-vente.
- 14. Ne tentez pas de réparer ou modifier aucun composant. Ne touchez pas immédiatement la source d'alimentation ou contactez le service après-vente.
- 15. Évitez le contact avec les liquides, l'huile, la peinture ou tout autre produit qui pourrait endommager le produit.
- 16. Après 14 jours à partir du premier montage, vérifiez les vis de tous les éléments.
- 17. Évitez de toucher la lentille du projecteur lorsque vous effectuez l'installation ou lorsque le produit est chaud.
- 18. Évitez de laisser le produit en contact direct avec des surfaces chaudes ou des surfaces qui émettent des rayons infrarouges.
- 19. Ne tentez pas de réparer ou modifier aucun composant. Ne touchez pas immédiatement la source d'alimentation ou contactez le service après-vente.
- 20. Ne connectez pas le produit à un point de collecte d'énergie qui n'est pas prévu à cet effet.
- 21. Évitez le contact avec les liquides, l'huile, la peinture ou tout autre produit qui pourrait endommager le produit.
- 22. Les objets tranchants, lourds et rugueux ou les griffes d'animaux domestiques peuvent endommager le matériel / cuir écologique / plateau de table.

►► IT Manuale di sicurezza

- 1. Il prodotto deve essere utilizzato solo conformemente alla sua destinazione d'uso. Un utilizzo improprio può danneggiare il prodotto e costituire un rischio per la salute dell'utente.
- 2. La garanzia non copre i danni meccanici causati dall'uso improprio.
- 3. Prima di iniziare l'installazione, assicurarsi che il prodotto non sia danneggiato.
- 4. Non tentate di riparare o modificare il prodotto senza aver letto le istruzioni.
- 5. Questo dispositivo è progettato per un uso all'interno di casa, in condizioni di normale umidità ambientale. Non utilizzare il prodotto all'esterno.
- 6. Non tentate di riparare o modificare alcun componente. Non toccare immediatamente la fonte di alimentazione o contattare il servizio clienti.

- 10. Il prodotto non deve essere installato vicino a liquidi o direttamente di fronte ad essi. In caso di contatto con liquidi, il prodotto deve essere immediatamente scollegato dalla fonte di alimentazione.
- 12. In caso di malfunzionamento, scollegare immediatamente la sorgente di alimentazione e contattare il supporto tecnico dell'azienda ENDORFF.
- 13. Non utilizzare il prodotto con apparecchi elettronici che non siano progettati per funzionare nel punto di raccolta o di invio dell'energia.
- 14. Evitare il contatto con i liquidi, l'olio, la vernice e qualsiasi altro prodotto che potrebbe danneggiare il dispositivo.
- 15. Il prodotto deve essere montato conformemente alle istruzioni utilizzando utensili appropriati previsti per tale scopo.
- 16. Evitare di toccare la lente ottica del proiettore dopo l'installazione e quando il prodotto è caldo.
- 17. Evitare di lasciare il prodotto in contatto diretto con superfici calde o superfici che emettono radiazioni infrarosse.
- 18. Non tentate di riparare o modificare alcun componente. Non toccare immediatamente la fonte di alimentazione o contattare il servizio clienti.
- 19. Il prodotto non deve essere installato in un punto di raccolta di energia che non sia previsto a tale scopo.
- 20. Controllare periodicamente le condizioni del prodotto, assicurarsi che questo sia stato correttamente assemblato e posizionato su un fondo dritto e stabile.
- 21. Non usare il prodotto se non si è sicuri di poterlo usare correttamente.
- 22. Gli oggetti appuntiti, pesanti, ruvidi o con griffe di animali domestici possono causare danni al materiale / pelle ecologica / piano del tavolo.

►► CS Bezpečnostní pokyny

- 1. Výrobek by měl být používán v souladu se svým určením. Nesprávné použití může způsobit poškození výrobku a zranění nebo nebezpečí pro zdraví uživatele.
- 2. Záruka se nevztahuje na mechanické poškození výrobku.
- 3. Toto zařízení je určeno pro použití v interiéru za normálních vlhkovstředních podmínek. Nepoužívejte ho venku.
- 4. Nenechte si zapomenout na přečtení návodu před použitím.
- 5. Neinstalujte a nepoužívejte toto zařízení v blízkosti tekoucí vody, aby nedošlo k poškození způsobenému kondenzací nebo vlhkostí.
- 6. Nepoužívejte toto zařízení v blízkosti zdrojů tepla nebo otevřeného ohně.
- 7. Neobsluhujte zařízení, pokud není zcela vychladlá po předchozím použití.
- 8. Otevřování výrobku za účelem oprav nebo změny nastavení není součástí příslušného návodu. V případě kontaktů s kapalinami okamžitě odpojte výrobek od napájení.
- 9. Pokud dojde k poradě, okamžitě odpojte výrobek a kontaktujte technickou podporu ENDORFF.
- 10. Nevytvářejte elektrická a elektronická zařízení spolu s jiným domácnostním odpadem.
- 11. Před odstraněním výrobku z elektrického napájení se ujistěte, že všechny elektrické připojení spotřebiče do sběrného místa nebo k provedení. Další informace získáte na místním úřadu nebo v období, kdy jste výrobek zakoupili.
- 12. Vyrobeno bylo testováno souladem s normami a s normami v oblasti ochrany zdraví a životního prostředí.
- 13. Před použitím výrobku se ujistěte, že je správně sestaven a umístěn na rovnou, stabilní plochu.
- 14. V blízkosti zařízení nikdy neinstalujte žádné ohřevné prvky, včetně topných těles.
- 15. Neinstalujte výrobek v blízkosti zdrojů tepla nebo otevřeného ohně.
- 16. Před použitím výrobku se ujistěte, že je správně sestaven a umístěn na rovnou, stabilní plochu.
- 17. Pokud dojde k poradě, okamžitě odpojte výrobek a kontaktujte technickou podporu ENDORFF.
- 18. Nevytvářejte elektrická a elektronická zařízení spolu s jiným domácnostním odpadem.
- 19. Před odstraněním výrobku z elektrického napájení se ujistěte, že všechny elektrické připojení spotřebiče do sběrného místa nebo k provedení. Další informace získáte na místním úřadu nebo v období, kdy jste výrobek zakoupili.
- 20. Vyrobeno bylo testováno souladem s normami a s normami v oblasti ochrany zdraví a životního prostředí.
- 21. Před použitím výrobku se ujistěte, že je správně sestaven a umístěn na rovnou, stabilní plochu.
- 22. Neinstalujte výrobek v blízkosti zdrojů tepla nebo otevřeného ohně.

►► DE Sicherheitshinweis

- 1. Das Produkt sollte bestimmungsgemäß verwendet werden. Eine unsachgemäße Verwendung kann das Produkt beschädigen und Gesundheitsgefahren für den Benutzer mit sich bringen.
- 2. Stellen Sie vor der Verwendung sicher, dass die Prüfanleitung nicht beschädigt ist.
- 3. Die Garantie deckt keine mechanischen Schäden am Produkt ab.
- 4. Das Gerät ist für den Einsatz in Innenräumen bei normaler Luftfeuchtigkeit bestimmt. Verwenden Sie es nicht im Freien.
- 5. Dieses Gerät ist nicht für den Einsatz in der Nähe von Wasser oder Feuer zu verwenden.
- 6. Warten Sie bei der Arbeit des Geräts, bis es sich auf Umgebungstemperatur erwärmt hat, um Schäden durch kondensierte Feuchtigkeit zu vermeiden.

- 10. Vor dem Zusammenbau des Produkts müssen die Bauteile bei der Umgebungstemperatur sein.
- 11. Vor dem Zusammenbau des Produkts müssen die Bauteile bei der Umgebungstemperatur sein.
- 12. Bei der Montage des Produkts müssen die Bauteile bei der Umgebungstemperatur sein.
- 13. Bei der Montage des Produkts müssen die Bauteile bei der Umgebungstemperatur sein.
- 14. Bei der Montage des Produkts müssen die Bauteile bei der Umgebungstemperatur sein.
- 15. Bei der Montage des Produkts müssen die Bauteile bei der Umgebungstemperatur sein.
- 16. Bei der Montage des Produkts müssen die Bauteile bei der Umgebungstemperatur sein.
- 17. Bei der Montage des Produkts müssen die Bauteile bei der Umgebungstemperatur sein.
- 18. Bei der Montage des Produkts müssen die Bauteile bei der Umgebungstemperatur sein.
- 19. Bei der Montage des Produkts müssen die Bauteile bei der Umgebungstemperatur sein.
- 20. Bei der Montage des Produkts müssen die Bauteile bei der Umgebungstemperatur sein.
- 21. Bei der Montage des Produkts müssen die Bauteile bei der Umgebungstemperatur sein.
- 22. Bei der Montage des Produkts müssen die Bauteile bei der Umgebungstemperatur sein.

►► FI Safety instruction

- 1. Tuoteita tulee käyttää vain käyttöohjeissa mukaisesti. Väärä käyttö voi vahingoittaa tuotetta ja aiheuttaa terveysriskin käyttäjälle.
- 2. Tuote ei ole tarkoitettu mekaanisiin vaurioihin.
- 3. Tämä laite on tarkoitettu sisäkäyttöön normaaliin kosteustasoon.
- 4. Älä aseta laitetta esille, jos se on vielä lämmin.
- 5. Älä kosketa laitetta, kun se on vielä lämmin.
- 6. Jos huomaat vikoihin, katkaise heti laitteen virta ja soita asiakasneuvotteluun.

- 10. Tuotetta ei saa käyttää lähellä nestemääräisiä lämpöjohtoja, kuten kylvettä, vettä, öljyä, väriainetta, maaliväliä, lakkaa, liimaa jne.
- 11. Tuotetta ei saa käyttää lähellä nestemääräisiä lämpöjohtoja, kuten kylvettä, vettä, öljyä, väriainetta, maaliväliä, lakkaa, liimaa jne.
- 12. Tuotetta ei saa käyttää lähellä nestemääräisiä lämpöjohtoja, kuten kylvettä, vettä, öljyä, väriainetta, maaliväliä, lakkaa, liimaa jne.
- 13. Tuotetta ei saa käyttää lähellä nestemääräisiä lämpöjohtoja, kuten kylvettä, vettä, öljyä, väriainetta, maaliväliä, lakkaa, liimaa jne.
- 14. Tuotetta ei saa käyttää lähellä nestemääräisiä lämpöjohtoja, kuten kylvettä, vettä, öljyä, väriainetta, maaliväliä, lakkaa, liimaa jne.
- 15. Tuotetta ei saa käyttää lähellä nestemääräisiä lämpöjohtoja, kuten kylvettä, vettä, öljyä, väriainetta, maaliväliä, lakkaa, liimaa jne.
- 16. Tuotetta ei saa käyttää lähellä nestemääräisiä lämpöjohtoja, kuten kylvettä, vettä, öljyä, väriainetta, maaliväliä, lakkaa, liimaa jne.
- 17. Tuotetta ei saa käyttää lähellä nestemääräisiä lämpöjohtoja, kuten kylvettä, vettä, öljyä, väriainetta, maaliväliä, lakkaa, liimaa jne.
- 18. Tuotetta ei saa käyttää lähellä nestemääräisiä lämpöjohtoja, kuten kylvettä, vettä, öljyä, väriainetta, maaliväliä, lakkaa, liimaa jne.
- 19. Tuotetta ei saa käyttää lähellä nestemääräisiä lämpöjohtoja, kuten kylvettä, vettä, öljyä, väriainetta, maaliväliä, lakkaa, liimaa jne.
- 20. Tuotetta ei saa käyttää lähellä nestemääräisiä lämpöjohtoja, kuten kylvettä, vettä, öljyä, väriainetta, maaliväliä, lakkaa, liimaa jne.
- 21. Tuotetta ei saa käyttää lähellä nestemääräisiä lämpöjohtoja, kuten kylvettä, vettä, öljyä, väriainetta, maaliväliä, lakkaa, liimaa jne.
- 22. Tuotetta ei saa käyttää lähellä nestemääräisiä lämpöjohtoja, kuten kylvettä, vettä, öljyä, väriainetta, maaliväliä, lakkaa, liimaa jne.

►► HU Biztonsági utasítás

- 1. A termék rendeltetésének megfelelően használandó. A helytelen használata a termék károsodásához vezet, és veszélyt jelenthet a felhasználó egészségére.
- 2. A készülék meggondolatlan elől nem bonyolítottá árról, hogy a termék nem sérül.
- 3. A készülék nem terjed ki a termék mechanikus sérüléseire.
- 4. Ez a berendezés beltéri, normál levegőtartalommal létező normál párhuzamos használatra készült. Ne használja külföldön.
- 5. Ez a berendezés hővesztéses, ha nem megfelelően működik, a hővesztéses használat nem kívánatos.
- 6. A berendezés csak beltéri, normál levegőtartalommal létező normál párhuzamos használatra készült.
- 7. A berendezés csak beltéri, normál levegőtartalommal létező normál párhuzamos használatra készült.

- 10. A termék rendeltetésének megfelelően használandó. A helytelen használata a termék károsodásához vezet, és veszélyt jelenthet a felhasználó egészségére.
- 11. A termék rendeltetésének megfelelően használandó. A helytelen használata a termék károsodásához vezet, és veszélyt jelenthet a felhasználó egészségére.
- 12. A termék rendeltetésének megfelelően használandó. A helytelen használata a termék károsodásához vezet, és veszélyt jelenthet a felhasználó egészségére.
- 13. A termék rendeltetésének megfelelően használandó. A helytelen használata a termék károsodásához vezet, és veszélyt jelenthet a felhasználó egészségére.
- 14. A termék rendeltetésének megfelelően használandó. A helytelen használata a termék károsodásához vezet, és veszélyt jelenthet a felhasználó egészségére.
- 15. A termék rendeltetésének megfelelően használandó. A helytelen használata a termék károsodásához vezet, és veszélyt jelenthet a felhasználó egészségére.
- 16. A termék rendeltetésének megfelelően használandó. A helytelen használata a termék károsodásához vezet, és veszélyt jelenthet a felhasználó egészségére.
- 17. A termék rendeltetésének megfelelően használandó. A helytelen használata a termék károsodásához vezet, és veszélyt jelenthet a felhasználó egészségére.
- 18. A termék rendeltetésének megfelelően használandó. A helytelen használata a termék károsodásához vezet, és veszélyt jelenthet a felhasználó egészségére.
- 19. A termék rendeltetésének megfelelően használandó. A helytelen használata a termék károsodásához vezet, és veszélyt jelenthet a felhasználó egészségére.
- 20. A termék rendeltetésének megfelelően használandó. A helytelen használata a termék károsodásához vezet, és veszélyt jelenthet a felhasználó egészségére.
- 21. A termék rendeltetésének megfelelően használandó. A helytelen használata a termék károsodásához vezet, és veszélyt jelenthet a felhasználó egészségére.
- 22. A termék rendeltetésének megfelelően használandó. A helytelen használata a termék károsodásához vezet, és veszélyt jelenthet a felhasználó egészségére.

►► NO Sikkerhetsinstruks

- 1. Produktet bør brukes i samsvar med tilrettet bruk. Feil bruk kan føre til skade på produktet og en helsefare for brukeren.
- 2. Produktet dekker ikke mekaniske skader på produktet.
- 3. Garantien gjelder ikke mekaniske skader på produktet.
- 4. Dette produktet er beregnet på bruk i innendørs miljøer med normal fuktighet.
- 5. Dette produktet er beregnet på bruk i innendørs miljøer med normal fuktighet.
- 6. Dette produktet er beregnet på bruk i innendørs miljøer med normal fuktighet.
- 7. Dette produktet er beregnet på bruk i innendørs miljøer med normal fuktighet.
- 8. Dette produktet er beregnet på bruk i innendørs miljøer med normal fuktighet.
- 9. Dette produktet er beregnet på bruk i innendørs miljøer med normal fuktighet.

- 10. Produktet bør brukes i samsvar med tilrettet bruk. Feil bruk kan føre til skade på produktet og en helsefare for brukeren.
- 11. Produktet bør brukes i samsvar med tilrettet bruk. Feil bruk kan føre til skade på produktet og en helsefare for brukeren.
- 12. Produktet bør brukes i samsvar med tilrettet bruk. Feil bruk kan føre til skade på produktet og en helsefare for brukeren.
- 13. Produktet bør brukes i samsvar med tilrettet bruk. Feil bruk kan føre til skade på produktet og en helsefare for brukeren.
- 14. Produktet bør brukes i samsvar med tilrettet bruk. Feil bruk kan føre til skade på produktet og en helsefare for brukeren.
- 15. Produktet bør brukes i samsvar med tilrettet bruk. Feil bruk kan føre til skade på produktet og en helsefare for brukeren.
- 16. Produktet bør brukes i samsvar med tilrettet bruk. Feil bruk kan føre til skade på produktet og en helsefare for brukeren.
- 17. Produktet bør brukes i samsvar med tilrettet bruk. Feil bruk kan føre til skade på produktet og en helsefare for brukeren.
- 18. Produktet bør brukes i samsvar med tilrettet bruk. Feil bruk kan føre til skade på produktet og en helsefare for brukeren.
- 19. Produktet bør brukes i samsvar med tilrettet bruk. Feil bruk kan føre til skade på produktet og en helsefare for brukeren.
- 20. Produktet bør brukes i samsvar med tilrettet bruk. Feil bruk kan føre til skade på produktet og en helsefare for brukeren.
- 21. Produktet bør brukes i samsvar med tilrettet bruk. Feil bruk kan føre til skade på produktet og en helsefare for brukeren.
- 22. Produktet bør brukes i samsvar med tilrettet bruk. Feil bruk kan føre til skade på produktet og en helsefare for brukeren.

NEED MORE INFORMATION?

ENDORFF.COM/XY8F009



►► PL Instrukcja bezpieczeństwa

1. Produkt powinien być używany zgodnie z jego przeznaczeniem. Niewłaściwe użytkowanie może spowodować uszkodzenie produktu oraz jego uszkodzenie, uszkodzenie ciała lub obrażenia zdrowotne.
2. Przed rozpoczęciem używania należy upewnić się, że produkt nie jest uszkodzony.
3. Owarazanie nie obejmuje uszkodzeń mechanicznych produktu.
4. Urządzenie jest przeznaczone do użytkowania w pomieszczeniach, w warunkach normalnych wilgotności powietrza. Nie używaj go na zewnątrz.
5. Tezę urządzenia nie należy instalować / używać w zasięgu dziec.
6. Zanim podłączysz zasilanie, odłącz się od niego i się temperatury obojętnej, aby zapobiec uszkodzeniu w powodu skróplenia wilgoci.
7. Zwykle wykonuje czynności, sąca na smażalnicy. Nie dotykaj urządzenia mokrymi dłońmi.
8. Nie wzniesiwa ciepła, która może sama zapalić materiał. Zwróć uwagę do centum serwisowego do ogrzewa.
9. Nie wolno używać do grzewczych celów (np. wiewiatka) - może to doprowadzić do uszkodzenia wentów.
10. Produkt nie należy używać w pobliżu płynów lub narządek. W przypadku kontaktu z płynami należy wytrzeć ich natychmiast.
11. W przypadku wystąpienia nieprzyjemnego działania należy niezwłocznie odstąpić źródło zasilania oraz skontaktować się z dziełem obsługi klienta.
12. Urządzenie elektrycznych i elektrycznych nie należy wyrzucać wraz z innymi odpadami domowymi.
13. Użytkownik / konserwator zobowiązany jest odmówić naprawy przez niekwalifikowaną osobę elektryczną ze punktu zbiórki lub przy serwowym. W przypadku konieczności dokonania naprawy skontaktuj się z kwalifikowanym ekipami lub sklepem w Międzynarodowym punkcie produkcyjnym.
14. Produkt powinien być składowany zgodnie z instrukcją ze zamkniętym opakowaniem i składowany w Międzynarodowym punkcie produkcyjnym.
15. Nie wolno produkta używać w celu grzewczym (np. wiewiatka) - może to doprowadzić do uszkodzenia wentów.
16. Po 14 dniach od pierwotnego złożenia należy dotrzeć jeszcze raz wszystkie drzwi.
17. W przypadku problemów z urządzeniem należy skontaktować się z kwalifikowaną osobą elektryczną na pierwszym, stabilnym punkcie.
18. Nie wolno stawiać na urządzeniach, dodatkowych lub zapiekankach. Nie wolno korytarz się lub wychylać z krawędzi. Nie wolno na urządzeniu wykonywać odległości mieszczącej 1 metr od dołu urządzenia.
19. Określono stan awaryjny: stan produktu / dodatkowy, wszelkie powołane urządzenia.
20. Nie należy pracować z makiem / innymi dodatkami / innymi dodatkami (informacja w instrukcji).
21. Nieistotowanie się do powyższych zasad może skutkować powołaniem twelego uszkodzenia lub zdrowiu.
22. Ciężne, ciężkie, szorstkie przedmioty lub pażury zwałęzających mogą spowodować uszkodzenia materiałów / ekolosji / blatu.

►► RU Инструкции по безопасности

1. Прочтите внимательно инструкцию по применению. Неправильное использование может привести к повреждению устройства и созданию опасности для здоровья пользователя.
2. Перед началом использования убедитесь, что прибор не поврежден.
3. Гарантию также не распространяют на механические повреждения продукта.
4. Это устройство предназначено для использования в помещениях при нормальной влажности воздуха. Не используйте на открытом воздухе.
5. Это устройство не следует использовать в условиях высокой влажности.
6. Перед началом работы устройству необходимо пройти, по крайней мере, до 14 дней до момента завершения сборки, чтобы предотвратить повреждение из-за образования конденсата.
7. Нельзя топить одной и той же емкостью. Не прикасайтесь к устройству мокрыми руками.
8. Не используйте электронагревательные приборы, включая обогреватели, непосредственно перед собой и сзади в радиусе действия радиатора.
9. Опасные участки (например, горячие поверхности) приведены к минимизации повреждений. В случае контакта с изделием необходимо немедленно отключить устройство от источника питания.
10. Не работайте с устройством, если оно находится в состоянии неисправности. Обратитесь к специалисту по ремонту ENDORFY.
11. Запрещается использовать устройство в качестве универсальной сушилки, сушки белья, обуви и одежды.
12. Нельзя вывешивать предметы, которые могут повредить устройство. Перед тем как повесить предметы, для получения дополнительной информации следует обратиться в сервисную службу клиента, где было приобретено устройство.
13. Не добавляйте больше белья, сушки в соответствии с инструкцией к использованию, соответствующей размеру устройства.
14. Не работайте с устройством, если влажность воздуха превышает установленные пределы, указанные производителем.
15. При работе с устройством соблюдайте осторожность, чтобы избежать ожогов и травм.
16. Категорически запрещено ставить на поверхность / стопки / коробки / поддоны, расположенные ниже опорных стоек.
17. Не прикасайтесь к устройству, когда оно находится в состоянии нагрева.
20. Предварительно прочитать правила использования изделия и полностью ознакомиться с содержанием.
21. Не пренебрегайте максимальными нагрузками при использовании прибора (информация в инструкции).
22. Не используйте шахишьяны, привески, предметы, которые могут повредить устройство, загрузку шаров.
23. Острые, тяжелые, шипованные предметы могут повредить материалы / экосистему / покрытие.

►► SK Bezpečnostná pokyn

1. V prvých týždňoch používania sa môže objaviť vlhkosť. Nepříjemné používanie môže spôsobiť poškodenie výrobku a ohrozenie zdravia používateľa.
2. Pred použitím sa uistite, že výrobok nie je poškodený.
3. Záručná záruka sa nevzťahuje na mechanické poškodenie výrobku.
4. Toto zariadenie je určité na používanie v normálnych vlhkosťových podmienkach. Nepoužívajte ho vonku.
5. Toto zariadenie by sa nemalo používať ako sušička práčoviny.
6. Pred začatím práce zariadenia očistite, aby sa zabránilo jeho poškodeniu v dôsledku kondenzácie vlhkosti.
7. Čistite len čistým suchou handričkou. Neodkladajte sa zariadenia mokrymi rukami.
8. Neosádzajte deň. Môže spôsobiť samostatné zapálenie. Vždy zariadenie do servisného strediska ráva.
9. Občerstvujte sa iba pred použitím zariadenia príde do záuku.
10. Výrobok by sa nemal používať v blízkosti nápojov alebo v ich priamom kontakte. V prípade kontaktu s kvapalinami okamžite odpojte výrobok od prístroja.
11. Ak sa vyskytnú problémy, okamžite odpojte zariadenie a kontaktujte technickú podporu spoločnosti ENDORFY.
12. Elektrické a elektronické zariadenia by sa nemali používať priamo v blízkosti prístroja.
13. Keďkoľvek apodoby môžu prispieť k ohrozeniu bezpečnosti alebo nefunkčnej elektroinstalácie na zberne miesto predajcu. Ďalšie informácie získate na maximálnu zaťaženie výrobku v oblasti: každé sieťové zariadenie.
14. Výrobok by sa mal používať v súlade s pokynmi a s použitím vhodného náradia.
15. Na mokrom výrobku nieje dovolené používať elektrické nástroje (slabostroj) - môže dôjsť k poškodeniu zariadenia.
16. Po 14 dňoch od prvotného zloženia sa treba ešte raz uistiť všetky sklopky.
17. Pri používaní výrobku uistite, že nie je správne zosadený v smieshy na rovnej stabilnej povrch.
18. Je príznačné zariadenie umiestnené na sedacií / sťahov / ľahových opeklíach / opeklíach vždy, hocijda sa alebo sa vychýľajú sa na základňu.
19. Výrobok by nemal byť umiestnený vo vzdialenosti menšej ako 1 m od stávajúcich zdrojov tepla.
20. Prívalne k tomu kontrolovať stav výrobku a dočasne vyčistiť vonkajšie povrchy.
21. Neprekrývajte maximálne zaťaženie výrobku (informácia v nároku).
22. Nieodkladajte vyčistiť výrobok za náhodou / náhodou / náhodou poškodenia látky / kožu / vlaha.
23. Ostre, ťažké, špičkaté predmiety alebo pažury domíchých zvierat môžu spôsobiť poškodenie materiálu / ekológiu / blatu.

►► RO Instrucțiuni de siguranță

1. Produsul trebuie să fie utilizat în conformitate cu destinația sa. Utilizarea necorespunzătoare poate deteriora produsul și poate crea riscuri pentru sănătate sau accidente.
2. înainte de utilizare, asigurăți-vă că produsul nu este deteriorat.
3. Garanția nu acoperă avarii mecanice ale produsului.
4. Acest dispozitiv este destinat utilizării în interior în condiții normale de umiditate a aerului. Nu folosiți dispozitivul în exterior.
5. Acest dispozitiv nu trebuie instalat sau utilizat în locații în care sunt prezente gaze.
6. înainte de a conecta dispozitivul, asigurați-vă că temperatura ambianței, pentru a preveni deteriorarea din cauza umidității condensate.
7. Curățiți dispozitivul numai cu o cârpă curată și uscată. Nu atingeți dispozitivul cu mâinile umede.
8. Accesați un centru client sau a puteti fi reparat de către durmușcașii. Returajul dispozitivului la centru de service pentru efectarea de reparatii.
9. Deschideți carcasa sau modificări dispozitivului va avea ca efect anularea garanției.
10. În cazul în care produsul este conectat la o priză electrică, trebuie să contactați direct cu dealerul. În cazul în care în service nu o lichide, deconectați imediat produsul de la surse de alimentare.
11. Nu utilizați dispozitivul în condiții de înaltă umiditate sau în apropiere de surse de alimentare și contactați asistența tehnică a companiei ENDORFY.
12. Echipamentul electric și electronic nu trebuie expus la impacturi fizice și deșeurii menajere.
13. Utilizatorul final este obligat să folosească echipamentul electric nedrepte sau nefuncționare la un punct de colectare sau la vânzător. Pentru produsul trebuie asamblat în conformitate cu instrucțiunile, folosind instrumentele recomandate.
14. Produsul trebuie să fie utilizat numai în condiții normale de umiditate a aerului. Nu folosiți produsul în exterior.
15. Nu atingeți produsul numai cu o cârpă curată și uscată. Nu atingeți dispozitivul cu mâinile umede.
16. Este strict interzis să se lucreze în condiții de înaltă umiditate sau în apropiere de gaze.
17. înainte de a conecta dispozitivul, asigurați-vă că temperatura ambianței, pentru a preveni deteriorarea din cauza umidității condensate.
20. Verificați periodic starea produsului și atingeți orice conexiune slabă.
21. Nu depășiți sarcina maximă recomandată în produs și nu supraîncălziți produsul (informații în instrucțiunile).
22. Nerespectarea recomandărilor de mai sus poate duce la penitenta pierdere a produsului și la pierdere ecologică / blatu.
23. Obiecte ascuțite, grele, aspre sau greșite amatori de compare pot deteriora țesătura / pielea ecologică / blatu.

►► SE S kerhetsanvisningar

1. Produkten ska användas i enlighet med dess avsedda fr mst . F rskrig anv ndning kan leda till skador p  produkten och skapa en h lsorisk f r anv ndaren.
2. Kontrollera att produkten inte  r skadad innan du anv ndar den.
3. Garanti  r s ker. Inget mekaniskt skador p  produkten.
4. Produkten  r avsedd f r inomhusbruk vid normal luftfuktighet. Anv nd den inte utomhus.
5. Produkten  r avsedd f r bruk i normala fuktiga rum. Anv nd den inte i rum med h gt fuktinneh ll.
6. Innan du s tt upp anv ndningen, v rta till dess temperatur har kommit upp omgivningstemperaturen f r att f rhindra risker f r skador p  grund av kondensering.
7. Innan du avsl tt men en torr, torra fr m. F r  r vid anv ndningen med v ta h nder.
8. Produkten  r avsedd f r bruk i normala fuktiga rum. Anv nd den inte utomhus.
9. Produkten  r avsedd f r bruk i normala fuktiga rum. Anv nd den inte i rum med h gt fuktinneh ll.
10. Produkten ska inte placeras n r l st v tskor eller v tskor i direkt kontakt med den. Vid kontakt med v tskor ska koppla bort produkten fr n str mf rs tt ommedelbart.
11. Vid felk rt eller skador ska koppla bort str mf rs tt ommedelbart och kontakta ENDORFYs tekniska support.
12. Elektrisk och elektronisk utrustning ska inte s llgas tillsammans med annat h ush llsutrustning.
13. V tskor eller v tskor ska placeras p  ett s tt s tt till fr n produkten som inte f rger eller inte f rger till ett insamlingsst lle eller  terf rs ljare. Kontakta din lokala myndighet eller butik om du k ppte produkten f r mer information.
14. Produkten ska monterats enligt anvisningarna med tillagga v rksamhet.
15. Anv nd inte elektriska (t.ex. v rksamhet) f r att montera produkten - det kan leda till skador p  produkten.
16. 14 dagar efter den f rsta monteringen ska alla skador v rda  t igen.
17. Innan du anv ndar produkten, kontrollera om den  r ordentligt monterad och attar p  en j mn och stabil yta.
18. Det  r str ngt f rbjudet att st lla p  s lva / bordsk norna / armat ren / nackst den, gangen eller luta sig fram p  stolen.
19. Produkten ska inte placeras s ttre s tt 1 m fr n  tt avst tt.
20. Anv ndaren f rbeh ller r tt att s llgas och att st lla alla  rskning p  produkten.
21.  vers rid i det maximala belastningen f r produkten (se maximala belastning).
22. Underl nder det att f lja ovanst ndliga regler kan leda till best ndliga h lsorisker.
23. Vissa, tunga, grova f rm l eller k r p  husdjur kan orsaka skador p  materialet / ekolofet / bordsk norna.

►► UK Instrukcia z bezpeky

1. Pr dce si vzkrystuovate t ma z priloenou. Nepr vne vzkrystovanie m že prisp vie k poškodeniu prístroja za nebezpeky pre zdravie pouzivatelia.
2. Pred prvou funkciou uistite, aby pr dce nie bolo poškodené.
3. Garancia sa nevzťahuje na mechanické poškodenie prístroja.
4. Toto pr dce je navrhnuté na používanie v normálnych vlhkostných podmienkach. Nepouívajte ho vonku.
5. Toto zariadenie by sa nemalo používať ako sušička práčoviny.
6. Pred prvou funkciou zariadenia uistite, aby sa zabránilo jeho poškodeniu v dôsledku kondenzácie vlhkosti.
7. Čistite len čistým suchou handričkou. Neodkladajte sa zariadenia mokrymi rukami.
8. Neosádzajte deň. Môže spôsobiť samostatné zapálenie. Vždy zariadenie do servisného strediska ráva.
9. Občerstvujte sa iba pred použitím zariadenia príde do záuku.
10. Výrobok by sa nemal používať v blízkosti nápojov alebo v ich priamom kontakte. V prípade kontaktu s kvapalinami okamžite odpojte výrobok od prístroja.
11. Ak sa vyskytnú problémy, okamžite odpojte zariadenie a kontaktujte technickú podporu spoločnosti ENDORFY.
12. Elektrické a elektronické zariadenia by sa nemali používať priamo v blízkosti prístroja.
13. Keďkoľvek apodoby môžu prispieť k ohrozeniu bezpečnosti alebo nefunkčnej elektroinstalácie na zberne miesto predajcu. Ďalšie informácie získate na maximálnu zaťaženie výrobku v oblasti: každé sieťové zariadenie.
14. Výrobok by sa mal používať v súlade s pokynmi a s použitím vhodného náradia.
15. Na mokrom výrobku nieje dovolené používať elektrické nástroje (slabostroj) - môže dôjsť k poškodeniu zariadenia.
16. Po 14 dňoch od prvotného zloženia sa treba ešte raz uistiť všetky sklopky.
17. Pri používaní výrobku uistite, že nie je správne zosadený v smieshy na rovnej stabilnej povrch.
18. Je príznačné zariadenie umiestnené na sedacií / sťahov / ľahových opeklíach / opeklíach vždy, hocijda sa alebo sa vychýľajú sa na základňu.
19. Výrobok by nemal byť umiestnený vo vzdialenosti menšej ako 1 m od stávajúcich zdrojov tepla.
20. Prívalne k tomu kontrolovať stav výrobku a dočasne vyčistiť vonkajšie povrchy.
21. Neprekrývajte maximálne zaťaženie výrobku (informácia v nároku).
22. Nieodkladajte vyčistiť výrobok za náhodou / náhodou / náhodou poškodenia látky / kožu / vlaha.
23. Ostre, ťažké, špičkaté predmiety alebo pažury domíchých zvierat môžu spôsobiť poškodenie materiálu / ekológiu / blatu.

